

KG=KAPI GENİŞLİĞİ  
X max = 0.75\*KG

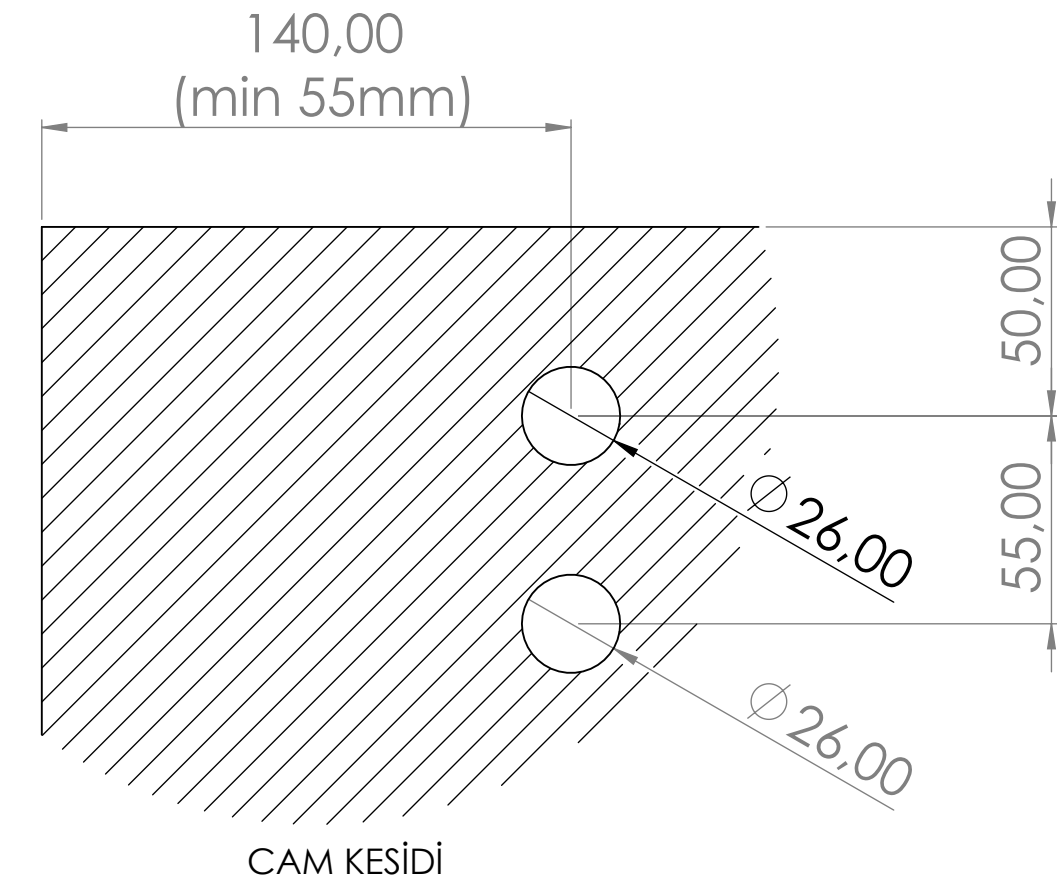
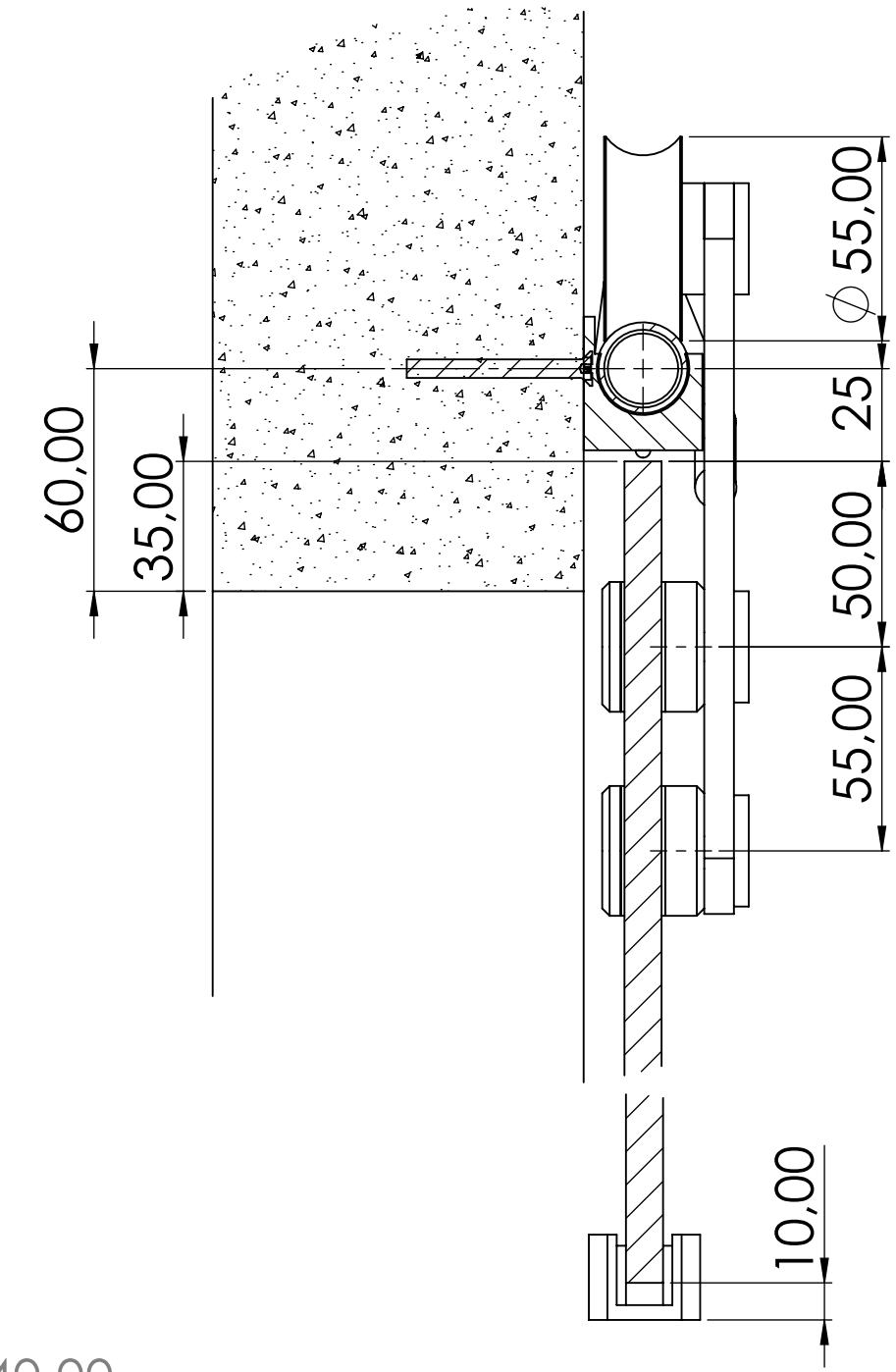

	<b>HATİPOĞLU CAM AKSESUARLARI</b>		
	ÜRÜN KODU	THR - 8101	ÖLÇEK
REV. TARİHİ / NO	20-06-2022	SAYFA BOYUTU	A2
TİCARİ ÜNVAN	HATİPOĞLU HIRDAVAT SAN. VE TİC. LTD. ŞTİ.		
<small>Resimler üzerinde verilen boyutlarda ve ölçülendirmelerde olacak değişikliklerden ve bu değişikliklerin sebep olacağı sorunlardan Hatipoğlu Hırdavat San. ve Tic. Ltd. Şti. sorumlu tutulamaz.</small>			
<small>We are not responsible as Hatipoğlu Hırdavat San. ve Tic. Ltd. Şti. on any kind of problem caused by the changes of dimensions</small>			